

**Technical data sheet:**  
**Art. No.: stqwg451500\***

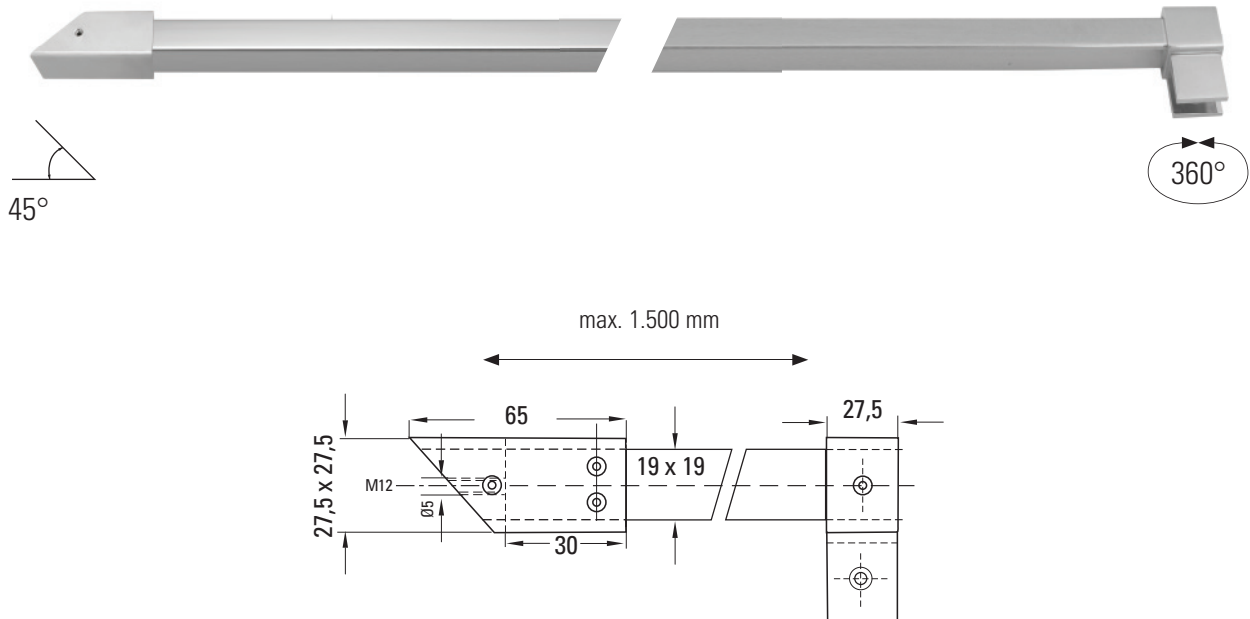

Die Stabilisationsstange ist ohne zusätzliche Glasbearbeitung zu montieren.  
Das Glasaufnahmeteil des Glasanschlusses ist 360° drehbar.

**Material:**

Das Basis-Material der Stange ist Edelstahl, Oberfläche poliert oder gebürstet.  
Das Basis-Material der Anschluss-Stücke ist Messing. Die Oberfläche ist entweder in glanzverchromt (gv), oder edelstahlähnlich (ef) erhältlich.

**Montage der Stabilisationsstange:**

Die Montage sollte von einer Fachkraft ausgeführt werden.  
Die Stange wird standardmäßig in 1.500 mm Länge ausgeliefert.  
Die genaue, benötigte Länge wird bauseits auf Maß gesägt.  
Schrauben Sie den Adapter des Wandanschlusses mit für den Untergrund geeigneten Schrauben fest an die Unterkonstruktion und befestigen Sie den Wandanschluss mit der Madenschraube am Adapter.  
Stecken Sie die auf Maß gesägte Stange in den Wand- und den Glasanschluss.  
Befestigen Sie den Glasanschluss an der Glaskante und schrauben Sie den Wandanschluss mit der seitlichen Madenschraube an den Adapter.  
Anschließend ziehen Sie die kleinen Madenschrauben fest und verbinden so die Anschluss-Stücke fest mit der Stange.

**Glasart:**

Die Stabilisationsstange ist gedacht für ESG 8 – 10 mm nach DIN EN 12150-1:2000 und zusätzlich DIN EN 14428:2004 + A1:2008.

**Pflegehinweis:**

Die Stabilisationsstangen dürfen nur mit warmen Wasser und einem weichen Tuch feucht abgewischt und nachgetrocknet werden. Scharfe, aggressive, alkalische oder chlorhaltige Reiniger, Scheuer- oder Lösungsmittel dürfen nicht verwendet werden.